

**VIelfÄLTIGE
AUSFÜHRUNGEN
FÜR JEDES
STUDIO
GEEIGNET**

CORE CIRCLE

PERFECT. SLIM. STRONG.

CORE CIRCLE – THE PERFECT CORE – SLIM AND STRONG.

DHZ bietet mit dem neuen CORE Circle für Ihre Mitglieder die ideale Trainingsmöglichkeit, um schnell und effizient einen starken und schlanken Rumpf zu bekommen.

Unsere Gesundheit hängt enorm vom Zustand unserer Körpermitte ab. Dort befinden sich unsere wichtigsten Organe. Sie werden von einer gesunden Muskulatur geschützt und in Form gehalten. Die Rumpfmuskeln stabilisieren unsere Körpermitte, unterstützen unsere Haltung und das Gleichgewicht. Wir brauchen sie beim Stehen, Laufen, Sitzen und Liegen.

Jüngere Mitglieder konzentrieren sich auf das körperliche Erscheinungsbild und haben den starken Wunsch nach einem Sixpack-Beachbody. Sportler wissen, dass eine starke Körpermitte ihre Leistung verbessert und das Verletzungsrisiko senkt. Kunden

mittleren Alters wünschen sich auch ein schlankes und gesundes Erscheinungsbild. Für die älteren Nutzer ist ein starker Rumpf der Schlüssel, Stürze zu vermeiden, die aufgrund mangelnden Gleichgewichts und Stabilität verursacht werden. Beim Training gibt es also keinen wichtigeren Bereich des Körpers.

MEHR ALS NUR TRAINING

Heutzutage haben Menschen immer weniger Zeit. Unsere CORE Circle Trainingslösung kann daher mit geringem Zeitaufwand sichtbare und nachhaltige Ergebnisse produzieren, um die primäre Problemzone Ihrer Mitglieder zu verbessern. Sie bringt Menschen in einem Bereich zusammen und ist damit auch ein idealer Ort, soziale Kontakte mit Gleichgesinnten zu schließen.

DIE PLUSPUNKTE

- ✓ Durch die an einem Platz stehenden Geräte kann das Mitglied zeitsparend trainieren.
- ✓ Innovation! Der CORE Circle ist am Boden durch Flachstahl stabil miteinander verbunden, um zu vermeiden, dass Mitglieder einzelne Geräte wegräumen und damit die Ordnung und Nutzung stören sowie möglicherweise Ihren Boden zerkratzen.
- ✓ Der Flachstahl ist unten gummiert, um Geräuscentwicklungen zu reduzieren und Ihren Bodenbelag zu schonen.
- ✓ Aufkleber auf dem Flachstahl informieren über die wichtigsten Übungen pro Gerät.
- ✓ Mit dem digital solutions Standdisplay können Sie Ihre Mitglieder für den Anfangszeitraum oder langfristig durch Videos motivieren und ihnen sofort Transparenz geben, welche Übungen ausgeführt werden können.
- ✓ Mit unseren Vierer- und Sechser-Konstellationen bieten wir Lösungen für alle Studiogrößen.
- ✓ Der CORE Circle kann in verschiedenen Konstellationen aufgebaut werden: Sechseck, Rechteck, Linie und Ecke, sodass auch Sie problemlos einen Platz dafür finden.
- ✓ Mit unserem Befestigungshalter für Handtücher geben Sie Ihren Mitgliedern zusätzlichen Trainingskomfort.
- ✓ Die fortgeschrittenen Mitglieder können bei einigen Geräten mit Zusatzgewichten oder Gummibändern ihre Trainingsintensität steigern.

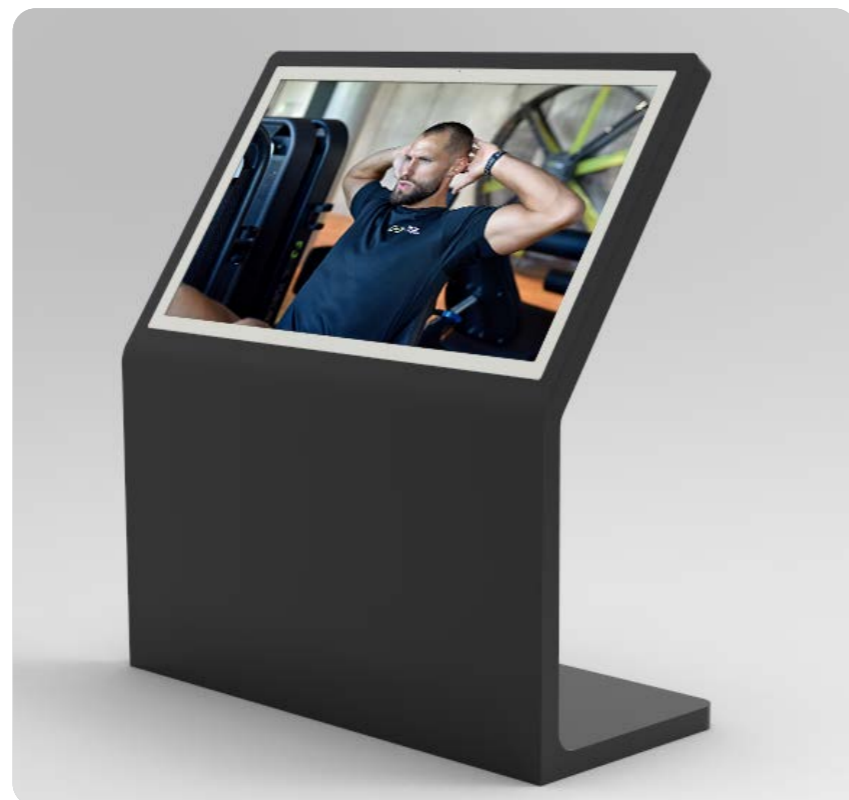

»» DHZ FITNESS SMART GYM SOLUTIONS

MIT UNSEREM KONZEPT DER SMART GYM SOLUTIONS NEHMEN WIR DIE PERSPEKTIVE DER STUDIOBETREIBER EIN UND ENTWICKELN LÖSUNGEN, DIE IHNEN DEN ALLTAG ERLEICHTERN. FÜR IHRE MITGLIEDER ERZEUGEN WIR MIT EINEM EINFACHEN VERSTÄNDNIS FÜR DIE PRODUKTNUTZUNG UND EINEM GUTEN TRAININGSKOMFORT EINE ANGENEHME TRAININGSERFAHRUNG.

GEBALLTE RUMPF-POWER

DER DHZ CORE CIRCLE BIETET EINE OPTIMALE TRAININGSLÖSUNG FÜR MITGLIEDER, UM EFFIZIENT EINEN STARKEN UND SCHLANKEN RUMPF ZU ENTWICKELN. MINIMALER ZEITAUFWAND FÜR NACHHALTIGE ERGEBNISSE.

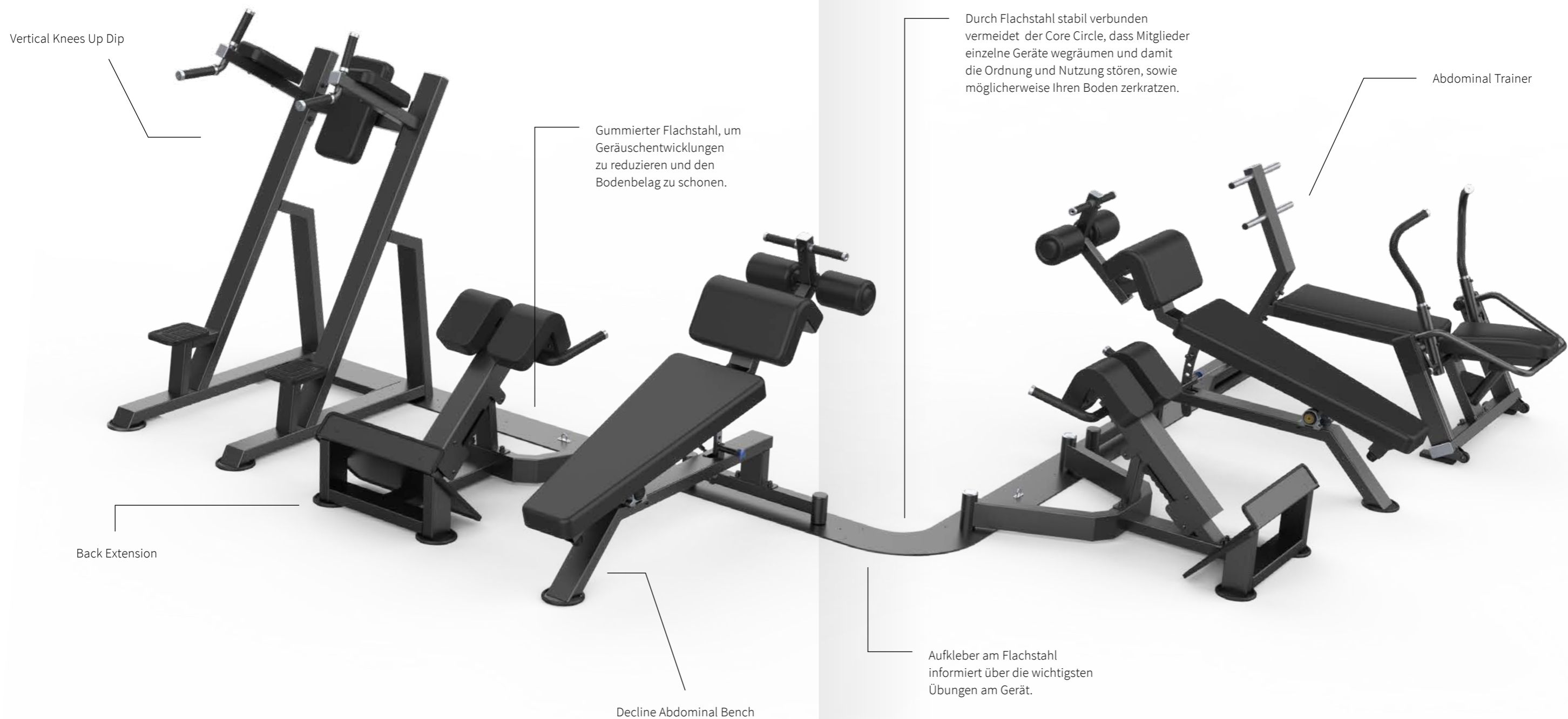

FARBAUSWAHL

RAHMEN

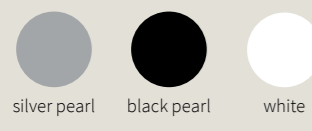

POLSTER



ACHTUNG: Die Farben können live anders wirken.

DER PAKETPREIS ADDIERT SICH AUS DEN EINZELPREISEN DER BÄNKE PLUS DEN KOSTEN DER FLACHSTAHLVERBINDUNG. ES GIBT KEINEN „KONZEPTAUFSCHLAG“!



XL SQUARE WITH 6 BENCHES

U3058P

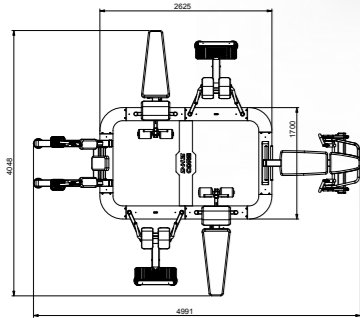

MODELL	GRÖSSE	GESAMTGEWICHT
U3058P	500 x 405 cm	396 kg

XL LINE WITH 6 BENCHES

U3058S

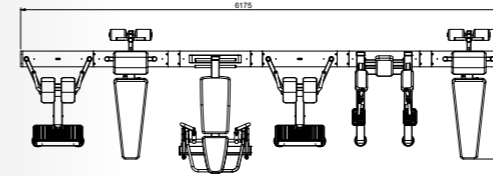

MODELL	GRÖSSE	GESAMTGEWICHT
U3058S	618 x 165 cm	363 kg

XL CORNER WITH 6 BENCHES

U3058L

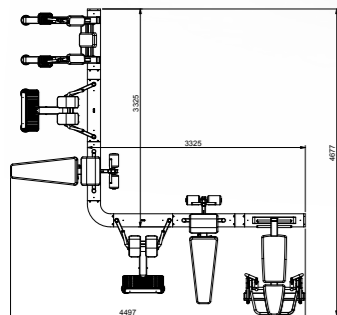

MODELL	GRÖSSE	GESAMTGEWICHT
U3058L	450 x 470 cm	369 kg

XL HEXAGON WITH 6 BENCHES

U3058

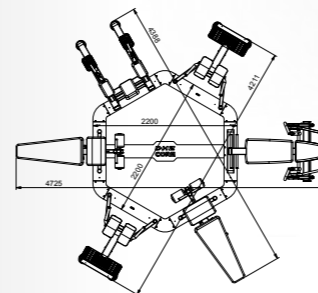

MODELL	GRÖSSE	GESAMTGEWICHT
U3058	473 x 439 cm	395 kg

L SQUARE WITH 4 BENCHES

U3058PJ

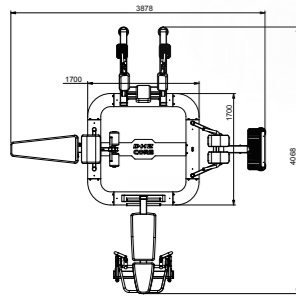

MODELL	GRÖSSE	GESAMTGEWICHT
U3058PJ	388 x 410 cm	287 kg

L CORNER WITH 4 BENCHES

U3058LJ

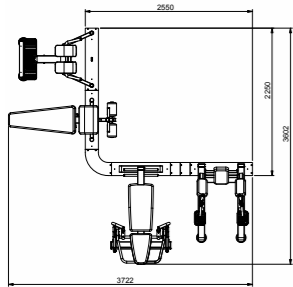

MODELL	GRÖSSE	GESAMTGEWICHT
U3058LJ	373 x 361 cm	256 kg

L LINE WITH 4 BENCHES

U3058SJ

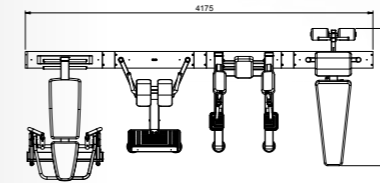

MODELL	GRÖSSE	GESAMTGEWICHT
U3058SJ	418 x 170 cm	252 kg

**SMART
PRODUZIERT
SMART IM
PREIS**

**SEATED
LEG CURL**
U2023



MEHR INFOS
ZU DIESEN
PRODUKTEN



EVOST III

ENTDECKE UNSERE
KRAFTGERÄTE

- zum unschlagbaren Preis-Leistungs-Verhältnis
- hochwertige Materialien und durchdachte Details
- elegantes und zeitloses Design
- Gasfeder-Sitzverstellung





DHZ FITNESS SHOWROOM

Eisenhutweg 122
12487 Berlin

- über 700 m²
- große Markenauswahl

SIE WOLLEN UNSERE GERÄTE KENNENLERNEN UND AUSPROBIEREN?

Kommen Sie vorbei! In unserem Showroom in Berlin präsentieren wir Ihnen eine Auswahl unserer Geräte. Sprechen Sie uns auf einen persönlichen Termin an, damit wir uns ausreichend Zeit nehmen können, Sie kompetent zu beraten.

SIE HABEN INTERESSE AN MEHR INFORMATIONEN ODER EINER PERSÖNLICHEN BERATUNG?

Fragen Sie uns! Das freundliche Vertriebsteam ist für Sie da und geht persönlich auf Ihre Bedürfnisse ein. Wir erstellen Ihnen gerne ein unverbindliches Angebot.

DHZ FITNESS EUROPE GMBH

Berliner Straße 8D | 16727 Velten

☎ 03304-247 28 76 | ✉ sales@dhz-fitness.de

WWW.DHZ-FITNESS.DE
WWW.DHZ-FITNESS.EU



SCAN
FÜR MEHR
INFOS

